

# Toma de Fuerza Power Take Off's

código code

064503

2895.9

Eje Hembra / Female Shaft  
Eje Macho / Male Shaft

# Iveco

Posterior Neumático

Rear Pneumatic

## Descripción Description



Toma de fuerza de 2 piñones con eje hembra o macho, relación interna 1:1,35 montaje en el registro posterior de 4 taladros de la caja de cambios. Accionamiento neumático, para montar bombas ISO 4 taladros. Latiguillo de lubricación incluido.

Power Take-off two gears with female or male shaft, internal ratio 1:1,35 mounting on rear 4 bolts-window of the Gearbox. Pneumatic shifting, to connect ISO 4 bolts pumps. Included lubrication pipe.

## Datos Principales Main Data

Par nominal Torque (Nm)	Continuo Continuous	300
	Intermitente Intermittent	420
Potencia (Cv) a 1000 r.p.m. Power (HP) 1000 r.p.m	42 C.V // 32 Kw	
Lado de montaje Mounting position	Posterior Rear	
Sentido de giro de la bomba Pump rotation	Derecho Right Hand	
Peso Weight (Kg)	11	
Relación motor - Toma de Fuerza Engine to PTO ratio	1: 1,040	

## Códigos y Combinaciones Codes and Combinations

Tipos de salida Output types	Eje Shaft	Plato Flange	Bomba Pump (DIN 5462)
Accionamiento neumático Pneumatic shifting	Eje Hembra Females Shaft	064502	064503
	Eje Macho Male Shaft	063402	063203

# Toma de Fuerza Power Take Off's

código code

**064503**

2895.9

Eje Hembra / Female Shaft  
Eje Macho / Male Shaft

# Iveco

Posterior Neumático  
Rear Pneumatic

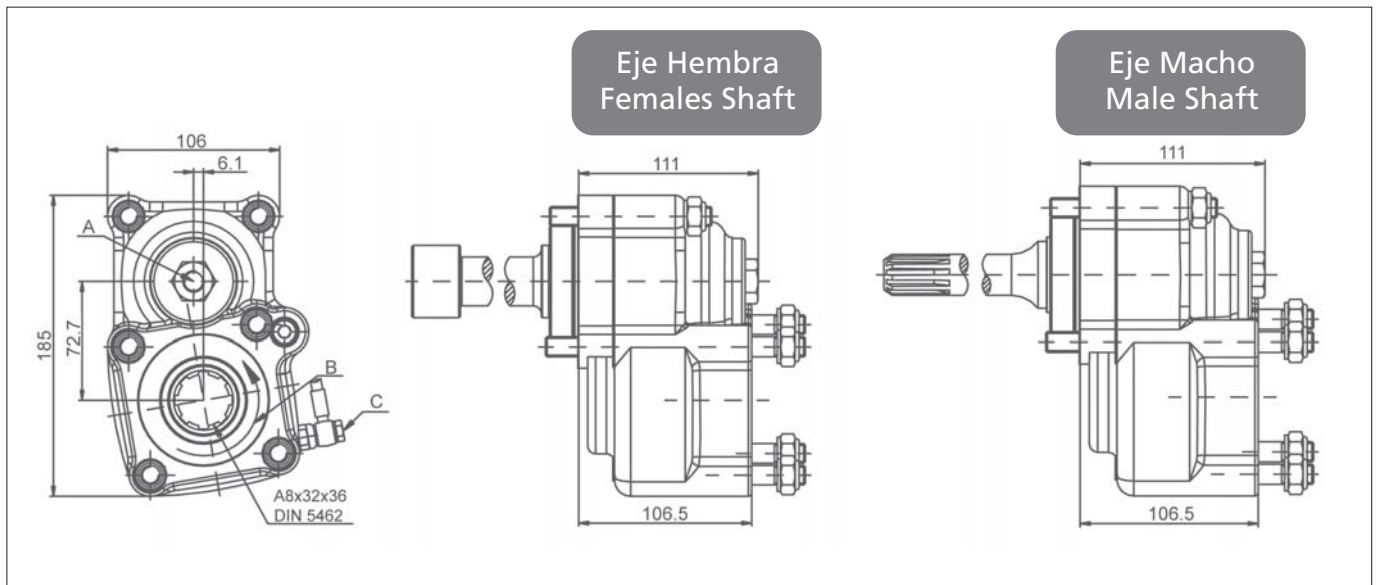

## Notas Notes

A	Toma de aire, rosca 1/4" GAS	A	air connection, thread 1/4" BSP
B	Sentido de giro	B	Rotation
C	Latiguillo de lubricación	C	Lubrication pipe

## Tipos de Salida Output Types

