

código code

0720303G56-6 / 6.29-078
Pistón Central Central Piston

Mercedes

Posterior Neumático (1: 1,72)

Rear Pneumatic



Descripción Description

Toma de fuerza de dos piñones, relación 1:1,72 para montar bombas ISO 4 taladros. Accionamiento neumático. Montaje sobre registro posterior de 6 taladros de la caja de cambios. Indicador de funcionamiento opcional.

Power Take-off two gears, ratio 1:1,72 to connect ISO 4 bolts pumps. Pneumatic shifting. Mounting on rear 6 bolts-window of the Gearbox. Optional: Passing contact switch.

Datos Principales Main Data

Par nominal Torque (Nm)	Continuo Continuous	325
	Intermitente Intermittent	450
Potencia (Cv) a 1000 r.p.m. Power (HP) 1000 r.p.m	46 C.V // 34 Kw	
Lado de montaje Mounting position	Posterior Rear	
Sentido de giro de la bomba Pump rotation	Derecho Right Hand	
Peso Weight (Kg)	12	
Relación motor - Toma de Fuerza Engine to PTO ratio	1: 0,96	

Códigos y Combinaciones Codes and Combinations

Tipos de salida Output types	Eje Shaft	Plato Flange	Bomba Pump (DIN 5462)
Accionamiento neumático Pneumatic shifting		0720302	0720303

código code

0720303

G56-6 / 6.29-078
Pistón Central Central Piston

Mercedes

Posterior Neumático (1: 1,72)
Rear Pneumatic

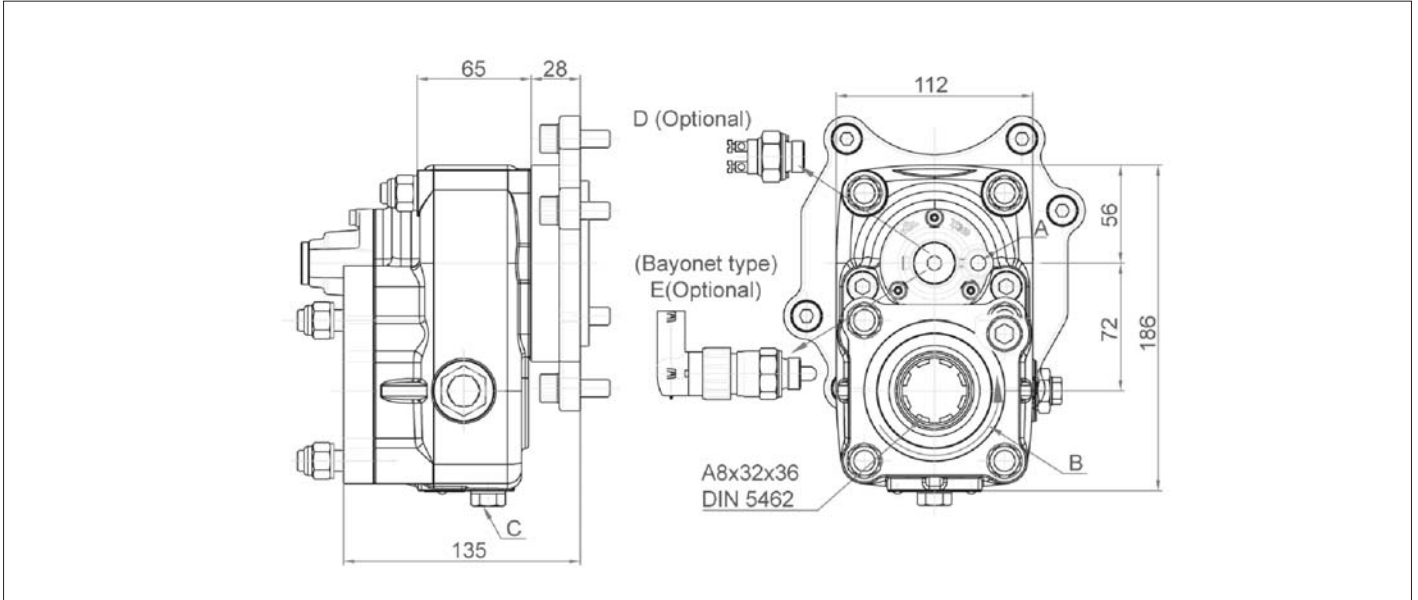

Notas Notes

A	Toma de aire, rosca 1/8" GAS	A	Air connection, thread 1/8" BSP
B	Sentido de giro	B	Rotation
C	Tapón de drenaje del aceite	C	Oil drain plug
D	Interruptor neumático. (100070018)	D	Pressure switch. P/N 100070018
E	Interruptor de contacto. (9024999)	E	Passing contact switch. P/N 9024999

Tipos de Salida Output Types

