

código code

196003

MLD 6A, 6E, 7R

Isuzu

Lateral Neumático
Side Mount Pneumatic

Descripción Description



Toma de fuerza de dos piñones en toma constante, para montar bombas ISO 4 taladros. Accionamiento neumático, montaje sobre el lado izquierdo de la caja de cambios. Indicador de funcionamiento opcional.

Power Take-off two gears, constant mesh, to connect ISO 4 bolts pumps. Pneumatic shifting, mounting on left side of the Gearbox. Optional: Passing contact switch.

Datos Principales Main Data

| | | |
|--|---------------------------|---------------------|
| Par nominal Torque (Nm) | Continuo Continuous | 200 |
| | Intermitente Intermittent | 280 |
| Potencia (Cv) a 1000 r.p.m. Power (HP) 1000 r.p.m | | 28 C.V // 21 Kw |
| Lado de montaje Mounting position | | Izquierdo Left |
| Sentido de giro de la bomba Pump rotation | | Izquierdo Left Hand |
| Peso Weight (Kg) | | 10 |
| Relación motor - Toma de Fuerza Engine to PTO ratio | MLD6A | 1:0,79 |
| | MLD6E | 1:0,83 |
| | MLD7R | 1:0,83 |

Códigos y Combinaciones Codes and Combinations

| | | | |
|--|-----------|--------------|-----------------------|
| Tipos de salida Output types | Eje Shaft | Plato Flange | Bomba Pump (DIN 5462) |
| Accionamiento neumático Pneumatic shifting | | 196002 | 196003 |

Toma de Fuerza Power Take Off's

código code

196003

MLD 6A, 6E, 7R

Isuzu

Lateral Neumático
Side Mount Pneumatic

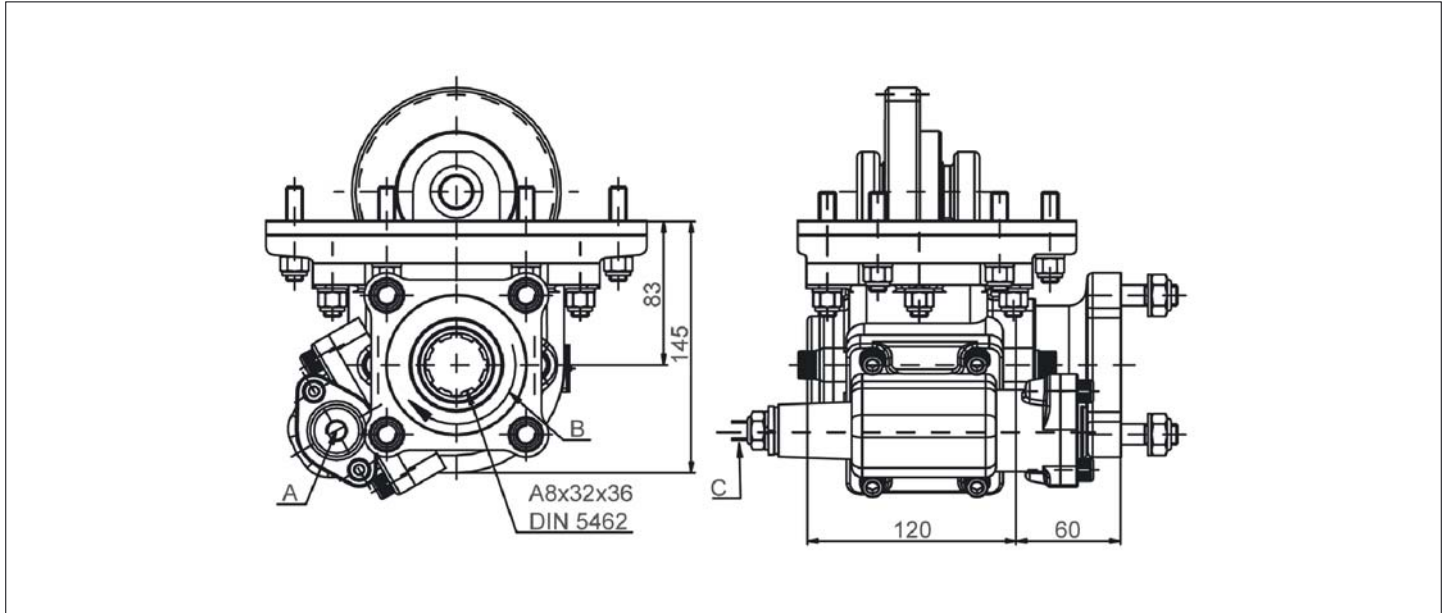

Notas Notes

| | | | |
|---|--|---|--|
| A | Toma de aire, rosca 1/4" GAS | A | Air connection, thread 1/4" BSP |
| B | Sentido de giro | B | Rotation |
| C | Indicador de Funcionamiento. (100070003) | C | Passing contact switch. P/N. 100070003 |

Tipos de Salida Output Types

Plato / Flange

SAE: 1100
1300
1400

DIN: 90
100

